

철근 자동 절곡 시스템

KBS-32-2DS

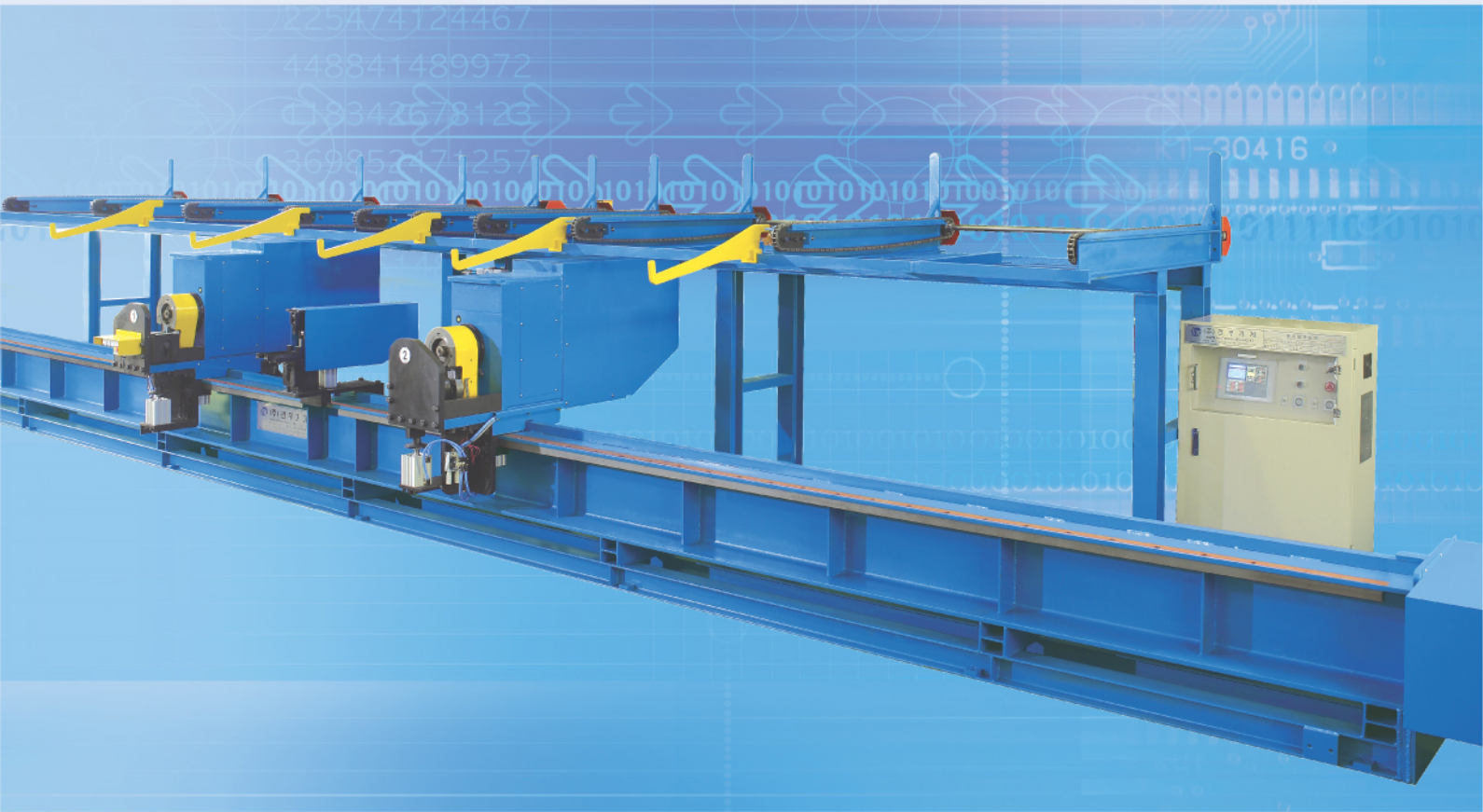

자동 절곡 시스템

KBS-32-2DS

■ 특징

- ▶ 메인컨트롤박스가 대화형 터치스크린으로 되어있어 작업 진행과정이 스크린에 표시되어 작업자가 쉽고 정확한 작업을 할 수 있습니다.
- ▶ 철근절곡 생산량이 스트립 기준 3~5배까지 향상됩니다.
- ▶ 작업 중 롤러 교체시 메인 콘트롤 BOX까지 가지 않고도 서브 콘트롤러로 간단하게 조작이 됩니다.
- ▶ 조작이 간단하여 미숙련공도 작업이 가능합니다.
- ▶ 절곡 가공 형상의 변경이 용이합니다.
- ▶ 기계의 국산화율이 100%이므로 부품의 공급과 A/S가 용이합니다.
- ▶ 철근 자동절곡 시스템과 절단 시스템을 연계하면 완벽한 철근 자동가공 시스템이 완성됩니다.
- ▶ 헤드의 이동을 모터와 엔코더를 사용하여 거리가 자동으로 조절됩니다.

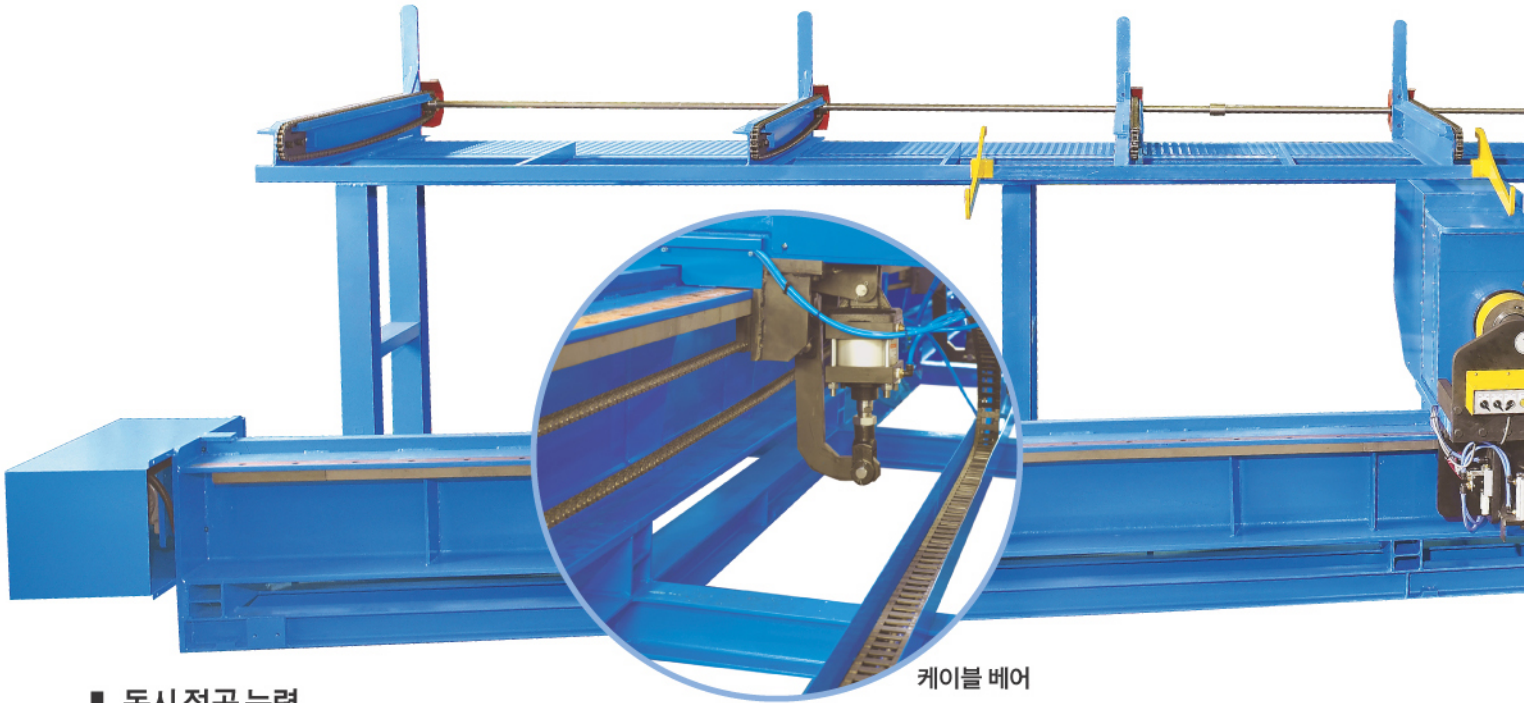

■ 동시 절곡능력

강종 \ 철근규격	D10	D13	D16	D19	D22	D25	D29	D32	비 고
SD 400	12	9	6	4	3	2	1	1	
SD 500	12	9	6	4	3	2	1	1	
사용로라 규격	φ49	φ49	φ62	φ74	φ84	φ94	φ107	φ114	

QR코드를 이용하여
KBS-32-2DS
동영상 보기



유튜브를 이용하여 **KBS-32-2DS** 동영상 보기

YouTube

KBS-32-2DS

■ 사양

총 소요 전력량	· 12.75kw	HEAD	3.75kw×2
		공급대	1.5kw ×1
		HEAD 이송	0.75kw×2
		컴프레사	2.25kw×1
전 원	· 380V 3상		
절곡능력	· D10 ~ D32		
절곡각도	· 15° ~ 180°		
작업속도	· 2.8sec/180° 10.8rpm		
공급대속도	· 7.2m/min		
공급대 적재량	· 2,500kg		
기계의 크기(L×W×H)	· 10,000mm×2,570×1,650		
기계의 무게	· 5,000kg		

터치스크린의 주요화면



절곡형상의 종류

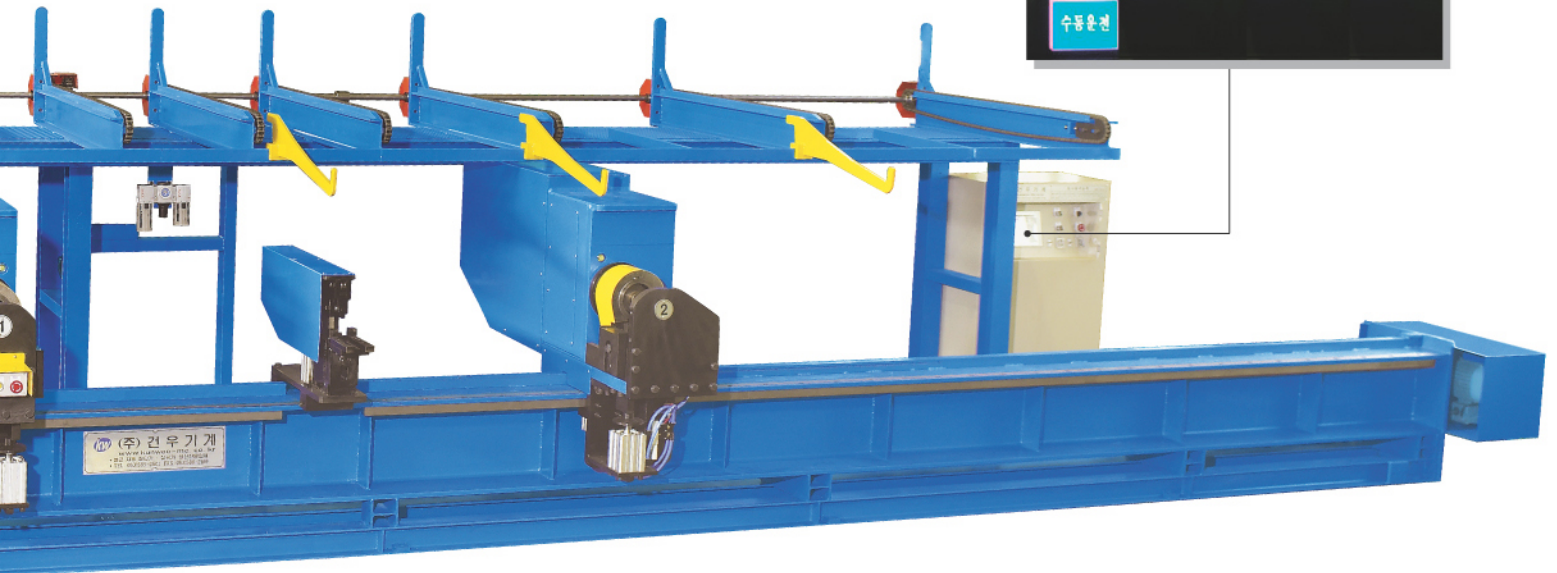
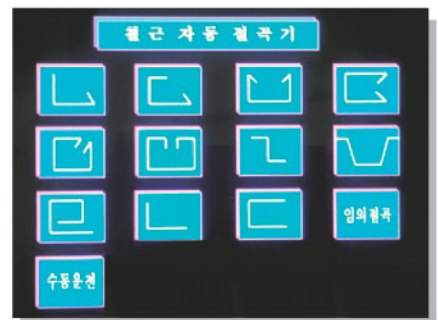

■ 평면도

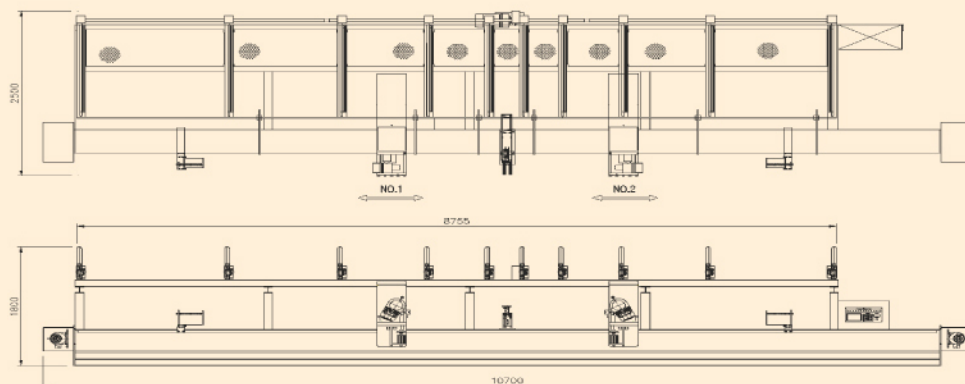

**REBAR CUTTER & BENDER
AUTO REBAR CUTTING & BENDING SYSTEM
REBAR STRAIGHTENING & CUTTING MACHINE
REBAR COUPLER SYSTEM**



(주) 건우기계
KUNWOO MACHINERY CO., LTD.

본사 및 공장

대구광역시 달서구 대천동 679번지. (성서공단 남로 10길 52 대천동)
TEL : 053-585-2501 FAX : 053-586-2169
<http://www.kunwoo-mc.co.kr>
E-mail : kunwoo-mc@hanmail.net

제2공장

경기도 평택시 장당동 638-8번지. TEL : 031) 653-2501